

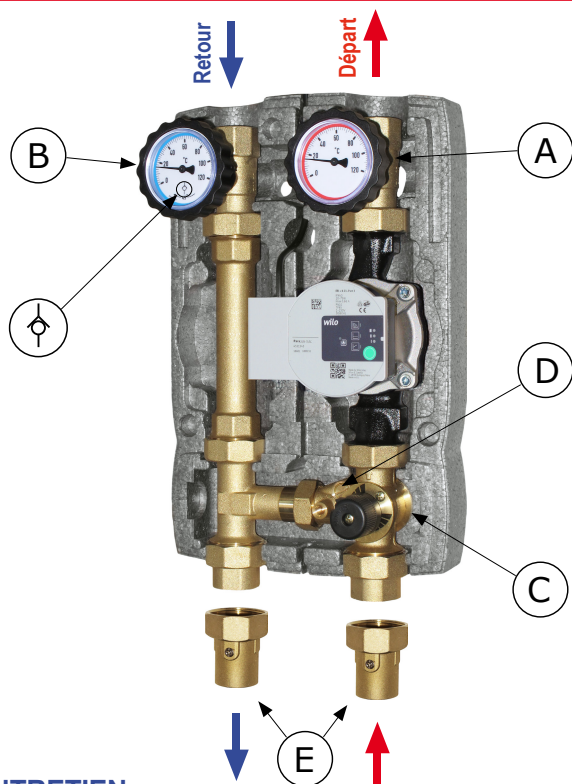

Notice pour l'installation



DIMENSIONS

Coque isolante en PPE: l'intérieur de la coque isolante comprend un emplacement pour loger l'excédent du câble électrique du circulateur. Deux gorges sont disponibles pour tenir le câble et le faire ressortir en partie haute ou basse de la coque selon la configuration de l'installation.
Encombrement: 250x380x170 mm.

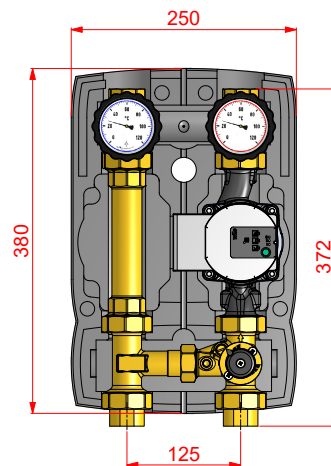
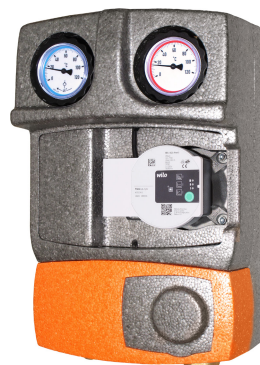

ENTRETIEN

Nous vous conseillons de bien vouloir installer avant le module hydraulique deux vannes d'arrêt (E) (optionnelles) pour permettre un entretien ou un remplacement facile des composants du module. Dans ce cas-là, il faut fermer les vannes d'arrêt (A), (B) et (E) en tournant leurs volants respectifs dans le sens des aiguilles d'une montre. Une fois l'opération terminée veuillez rouvrir les vannes d'arrêt et rétablir la pression de l'installation.

CLAPET ANTI-RETOUR 20 mbar

Il est toujours présent dans la vanne d'arrêt (B) de la voie de retour, il empêche la circulation naturelle du fluide (circulation gravitationnelle). Pour annuler le fonctionnement du clapet anti-retour, il suffit de tourner le volant à 45° dans le sens d'une aiguille d'une montre à partir de la position d'ouverture.

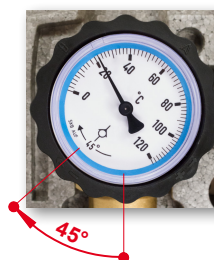

CARACTERISTIQUES TECHNIQUES

PN 10. Température maxima 110°C (calculé pour un module sans circulateur). Connexions disponibles: 1" F

CHAMP D'UTILISATION

MODULES M2 MIX3:

Pour puissance jusqu'à 35 kW (avec Δt 20 K) et débit maximum 1500 l/h. Valeur Kvs: 6,0.

MODULES M2 MIX33:

Pour puissance jusqu'à 31 kW (con Δt 15 K) et débit maximum 1800 l/h. Valeur Kvs: 7,0.

Données indicatives calculées avec un circulateur de 6 mètres d'hauteur d'élévation. Pour un dimensionnement précis ou pour des débits plus élevés veuillez considérer les courbes du circulateur.

BY-PASS

Les modules **M2 MIX33** sont équipés d'un by-pass réglable (D) intégré dans la vanne mélangeuse (C) (visible sur la face avant). Ce by-pass réglable permet le passage d'une partie du retour directement vers le départ indépendamment du mélange de la vanne. Ce by-pass est réglable par la tige de réglage (ill. ci-dessous).

REGLAGE DU BY-PASS (MODELES M2 MIX33)

Les modules hydrauliques **M2 MIX33** sont livrés avec le by-pass de recyclage en position complètement ouverte. Pour régler la quantité de recyclage à travers le by-pass il faut tourner la tige de réglage, qui peut être tournée dans le sens des aiguilles d'une montre ou au contraire indifféremment. Veuillez procéder comme il suit:

1. *Deserrez les vis de blocage du bouchon de la poignée (indiquées par les flèches dans l'illustration à gauche) pour débloquer la tige de réglage du by-pass;*
2. *Sélectionnez la position désirée de la tige de réglage:*

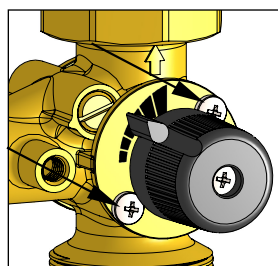

Les flèches indiquent les vis de blocage du bouchon indicateur et de la tige de réglage.

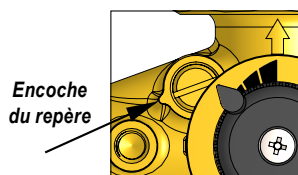

Le by-pass est **complètement ouvert** et il permet le maximum de recyclage. La fente de la tige est alignée sur l'encoche de la position à la livraison.

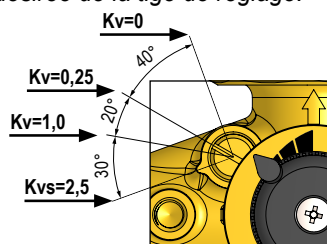

Le by-pass est dans la **position intermédiaire** et il permet un recyclage partiel. Comme référence veuillez considérer les valeurs **Kv** indiquées dans l'illustration.

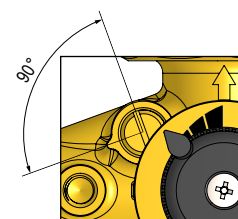

Le by-pass est **tout fermé** et il n'y a pas de recyclage. La fente de la tige est en position orthogonale (à 90°) par rapport à l'encoche du repère.

3. *Revissez les vis du bouchon pour fixer la tige en position bloquée.*

MODULES HYDRAULIQUES MELANGES M2 MIX3/MIX33 - SERIE DN25

REVERSIBILITE DU MODULE HYDRAULIQUE. DEPART A GAUCHE.

Tous les modules hydrauliques **M2 MIX3** et **M2 MIX33** sont réversibles pour inverser la voie de départ de droite (exécution la plus demandée) à gauche.

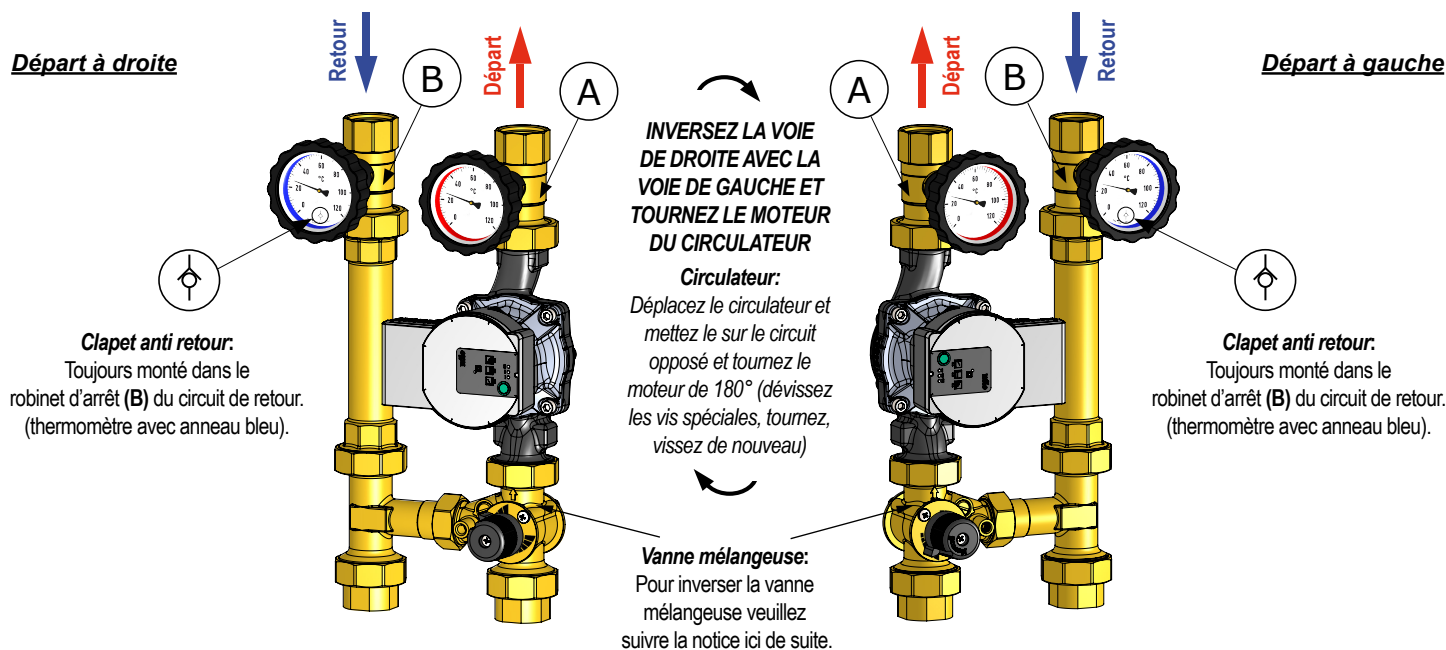

- (A) Robinet d'arrêt sur le circuit de départ (thermomètre rouge)
- (B) Robinet d'arrêt sur le circuit de retour (thermomètre bleu) avec clapet anti retour

NOTICE POUR RELIER UN SERVOMOTEUR ET POUR L'INVERSION DE LA VANNE MELANGEUSE

Montage du servomoteur. Tournez la poignée et positionnez la avec un angle de 45° comme montré dans les illustrations en bas; enlevez la poignée (ne tournez pas la tige) et montez le servomoteur au moyen du kit spécial inclus dans son paquet.

Inversion de la vanne mélangeuse de départ à droite à départ à gauche. Veuillez suivre la notice:

1. Enlevez les vis de fixation du bouchon de la tige et du bouchon derrière. Enlevez les composants comme montré dans l'illustration.
2. Remontez les composants en position inversée, suivez les illustrations et assurez vous de bien faire coïncider l'encoche mâle sur le corps (A) avec les encoches (B) pour les deux bouchons. Revissez les quatre vis de fixation.
3. Positionnez l'indicateur sur l'échelle "VL links" pour le départ à gauche, ou "VL rechts" pour le départ à droite.

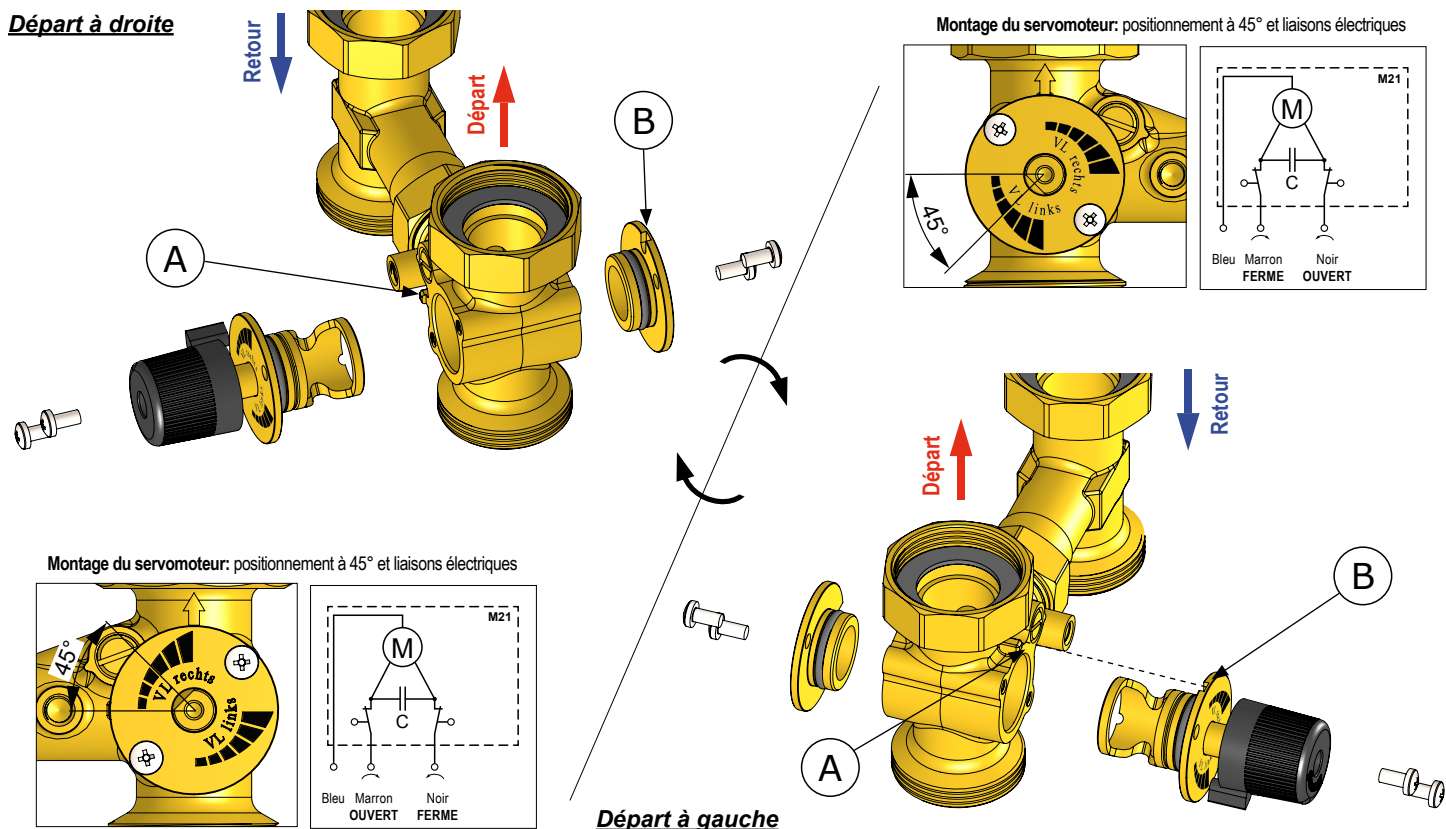

Pour le réglage et l'éventuelle inversion du by-pass pour l'équilibrage de la surpression disponible dans les modules en version M3, veuillez considérer la notice spécifique.