

SICUREZZA: Leggere attentamente le istruzioni di montaggio e messa in servizio prima di azionare il dispositivo, al fine di evitare incidenti e guasti all'impianto causati da un utilizzo improprio del prodotto. Conservare manuali e fogli di istruzione per consultazioni future.

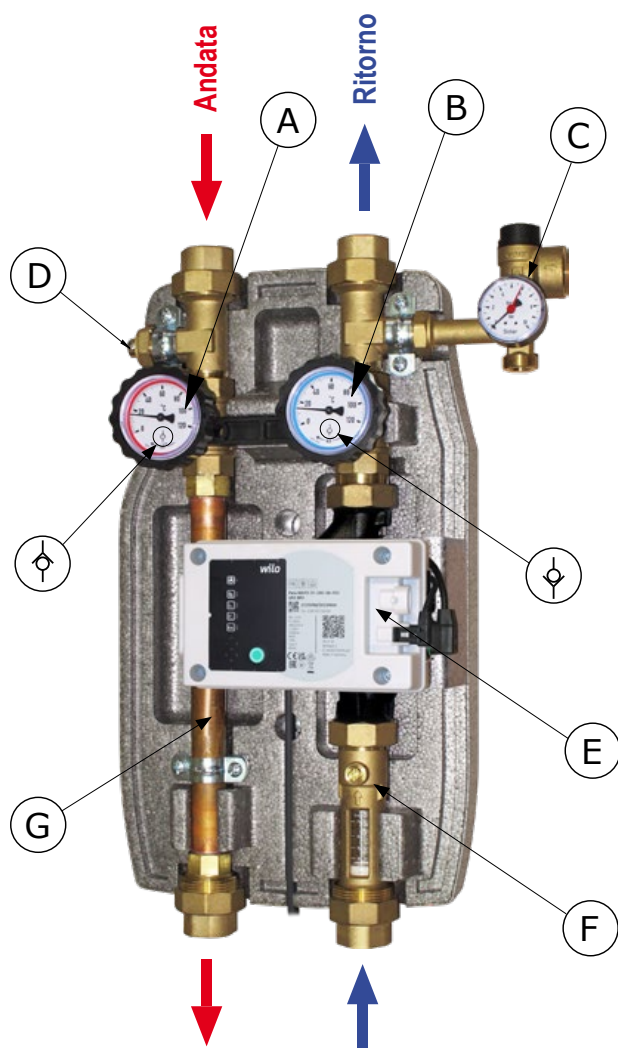

DIMENSIONI

Isolamento in PPE: Apertura laterale sulla base per il gruppo di sicurezza. Un'apposita apertura consente di leggere la portata senza rimuovere il coperchio. Dimensioni: 285x500x170 mm.

Una speciale piastra posteriore metallica fissa il gruppo all'isolamento e consente una facile installazione sia alla parete che al bollitore.

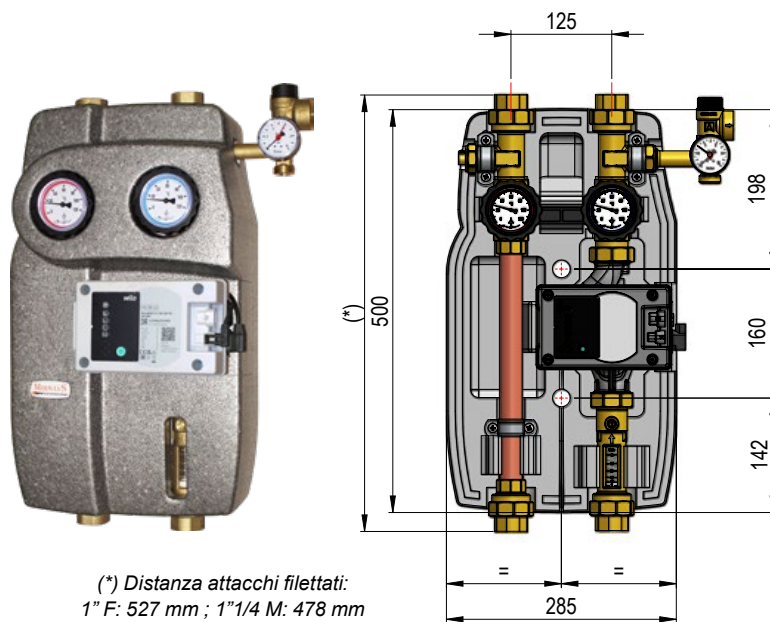

COMPONENTI PRINCIPALI

- A. Valvola a sfera di mandata, con termometro rosso 0-120°C e valvola di non ritorno solare integrata, 18 mbar, escludibile.
- B. Valvola a sfera di ritorno, con termometro blu 0-120°C e valvola di non ritorno solare integrata, 18 mbar, escludibile.
- C. Gruppo di sicurezza 6 bar, con manometro 0-10 bar e attacco per il flessibile del vaso di espansione (non incluso).
- D. Raccordo a "T" con pozzetto portasonda $\varnothing 6$ mm.
- E. Circolatore sincrono ad alta efficienza con comando PWM.
- F. Misuratore regolatore di portata.
- G. Tubo di raccordo ramo di mandata.

MANUTENZIONE

Per un'eventuale manutenzione o sostituzione del circolatore, isolarlo chiudendo le valvole a sfera sul ramo di ritorno, ruotando la manopola (B) e l'astina di regolazione (F) in senso orario. Terminata la manutenzione, riaprire le due valvole a sfera e ripristinare la pressione dell'impianto.

DICHIARAZIONI DI CONFORMITA' / QUALITA'

Il prodotto è realizzato in conformità al Sistema Qualità certificato ISO 9001:2015, Icim / IqNet

MODULO SOLARE S2 SOLAR 2 ALTA PORTATA

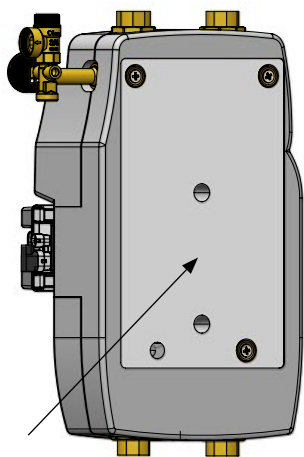

Staffa posteriore per il fissaggio del gruppo a muro o sul bollitore.

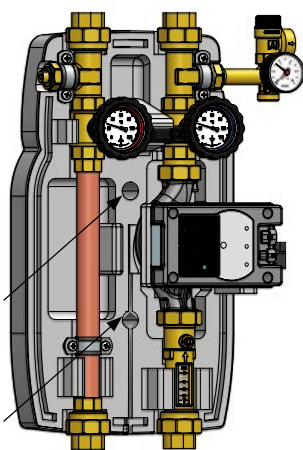

Fori di fissaggio $\varnothing 10$ sulla staffa posteriore. Appositi passaggi sull'isolamento consentono il fissaggio senza dover smontare il gruppo.

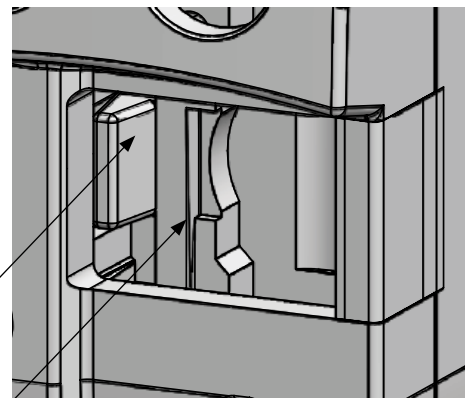

Vista l'elevata temperatura del tubo di mandata, è prevista nell'isolamento una parete di separazione che evita il contatto del tubo con i cablaggi del circolatore. Inoltre, i cavi devono essere alloggiati nell'apposita gola di passaggio ricavata sulla vasca inferiore.

CARATTERISTICHE TECNICHE

PN 10. Temperatura continua 120°C;
(breve periodo: 160°C per 20 s).

Fluidi d'impiego:

Acqua (glicolata max. 50%)

MATERIALI

- Raccorderia e componenti: lega di rame CW617N
- Coibentazione: PPE
- Guarnizioni: EPDM Perossido

CAMPO D'IMPIEGO

Per potenze fino a 100 kW.

DIMENSIONI

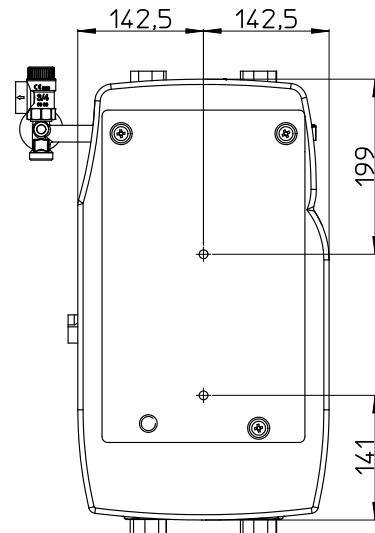
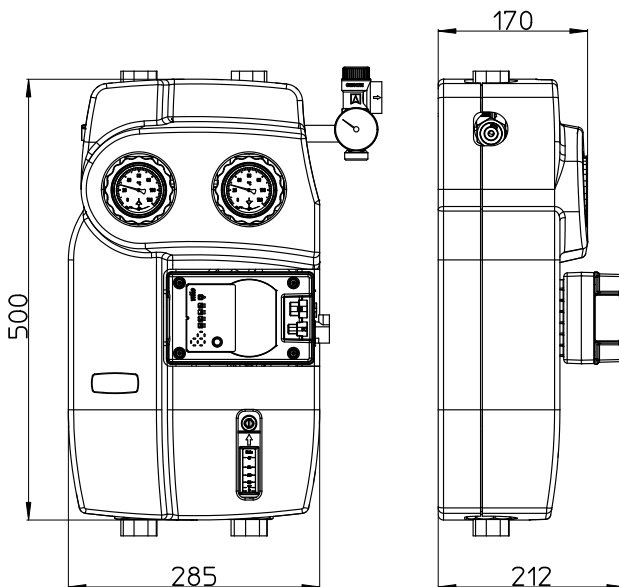
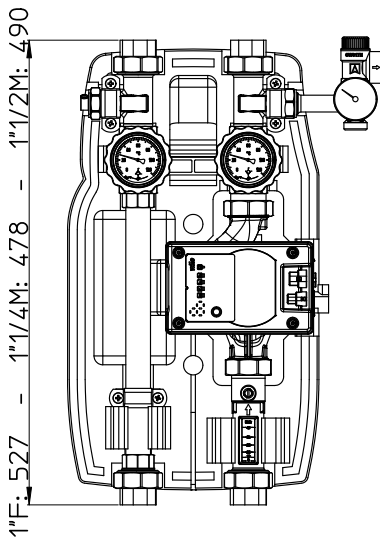
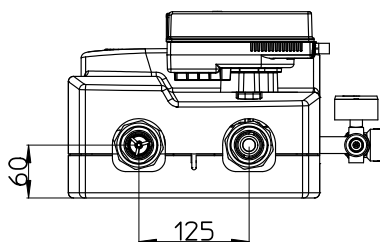

MODULO SOLARE S2 SOLAR 2 ALTA PORTATA

CIRCOLATORE



Il circolatore sincrono Wilo Para Maxo richiede la presenza di una centralina di comando PWM o 0-10V.

Il circolatore Wilo Para Maxo è una pompa ad alta efficienza dove la regolazione del numero di giri deve essere gestita da un segnale PWM oppure analogico 0-10V. E' indispensabile quindi l'utilizzo di una centralina solare con queste caratteristiche.

Questo modello di circolatore regola automaticamente la portata: non è quindi necessario regolarla manualmente. **Si consiglia pertanto di mantenere il regolatore di portata in posizione completamente aperta.**

Lunghezza	Conness.	Tipologia di controllo da utilizzare	Potenza assorbita	I max	PN	Temperatura	Alimentazione	EEl
180 mm	2"	PWM / 0-10V	5-128 W	0,91 A	PN10	-10 ÷ 110°C	230 VAC, 50/60 Hz	≤ 0.20

CURVE CARATTERISTICHE DEL MODULO E DEL CIRCOLATORE

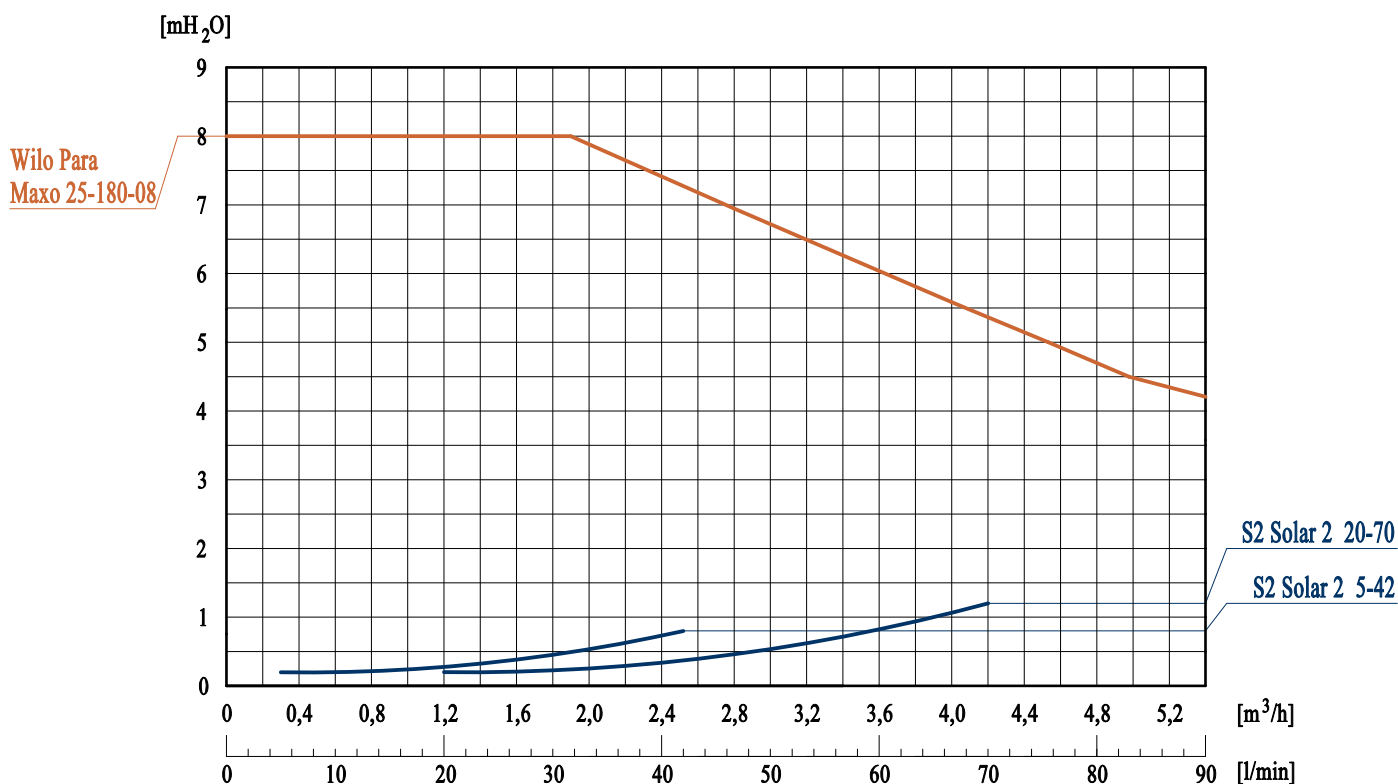

COLLEGAMENTO ELETTRICO

Allacciamento alla rete elettrica: Tensione: 230 VAC \pm 10%.

Fare eseguire i collegamenti elettrici solo da un elettroinstallatore in conformità alle prescrizioni locali in vigore. Il tipo di corrente e la tensione devono corrispondere alle indicazioni riportate sulla targhetta dati del circolatore.



ATTENZIONE



SICUREZZA: Le temperature raggiunte dal fluido possono essere abbastanza elevate da causare scottature e ustioni. Il gruppo deve essere installato da personale qualificato. Al termine dell'installazione verificare la tenuta delle connessioni per evitare perdite durante il funzionamento.

MODULO SOLARE S2 SOLAR 2 ALTA PORTATA

COMPONENTI E FUNZIONALITA'



VNR 18 mbar

Valvola di non ritorno "Solar" inserita nella valvola a sfera sia sul ramo di andata che sul ramo di ritorno. Garantisce tenuta e basse perdite di carico. Per escludere la valvola di non ritorno, ad esempio in caso di svuotamento dell'impianto, ruotare la manopola 45° in senso orario.



Gruppo di sicurezza

Gruppo di sicurezza, certificato CE e TÜV, protegge l'impianto da sovrappressioni. E' tarato a 6 bar, oltre i quali il gruppo interviene. E' inoltre provvisto di manometro ø50 mm 0-10 bar e di connessione verso il vaso di espansione tramite kit flessibile 3/4" (opzionale).



Misuratore regolatore di portata

Il misuratore di portata consente la lettura della portata del fluido che lo attraversa e un agevole caricamento dell'impianto. La portata viene indicata dall'apposito cursore scorrevole. Sono disponibili due modelli con intervalli di misurazione differenti: 5-42 L/min e 20-70 L/min. Il misuratore regolatore di portata, e conseguentemente il modulo, deve essere montato esclusivamente in posizione verticale.



Gruppo di sicurezza: L'uscita di spurgo è marcata da una freccia. Installare un tubo di spurgo in modo da evitare danni a persone o a cose che possono essere provocate dal liquido spurgante.

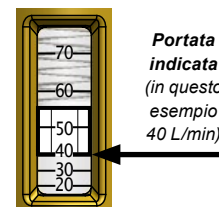

Portata indicata (in questo esempio 40 L/min)

La portata viene indicata prendendo come riferimento il profilo inferiore del cursore scorrevole.

La valvola a sfera integrata consente inoltre una regolazione fine della portata dell'impianto. E' però consigliato e preferibile regolare la portata controllando il circolatore sincrono ad alta efficienza.

CARICAMENTO DELL'IMPIANTO - Valvola a sfera di carico e scarico impianto (opzionale)

ATTENZIONE: Valvola a sfera di carico e scarico impianto (opzionale) da collegarsi in opera sul ramo di ritorno prima del modulo solare

1. Verificare le connessioni al circuito e al vaso di espansione;
2. Assicurarsi che siano aperte le valvole a sfera (A), (B) e (F);

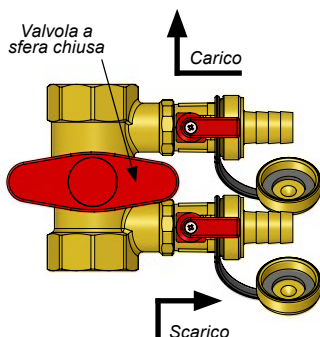

3. Togliere il tappo ai rubinetti laterali e inserire i portagomma, raccordandoli al sistema di carico dell'impianto;
4. Chiudere la valvola a sfera ed aprire le valvole laterali di carico e scarico;
5. Caricare l'impianto portandolo alla pressione prevista dal progetto;

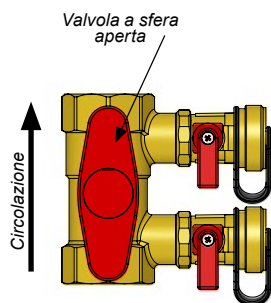

6. Chiudere i rubinetti laterali; rimuovere i portagomma non più utilizzati e riavvitare i tappi;
7. Per evitare un'apertura accidentale dei rubinetti laterali è consigliabile bloccare in posizione chiusa le manopole, come illustrato a fianco;
8. Riaprire la valvola a sfera;

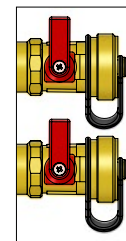

Bloccaggio manopole di carico/scarico: svitare la vite di fissaggio, estrarre la manopola e reinserirla ruotata di 180°.

9. Mettere in funzione il circolatore e verificare che non ci siano perdite dalle connessioni;
10. Dopo qualche minuto di circolazione, disaerare il circuito;
11. Regolare la portata del circuito, preferibilmente agendo sulla regolazione del circolatore sincrono ad alta efficienza, in alternativa effettuare la regolazione agendo sulla valvola a sfera del misuratore di portata, fino a leggere la portata desiderata sull'indicatore;
12. Dopo alcune ore di funzionamento, verificare nuovamente la pressione dell'impianto, la tenuta delle connessioni e ripetere la disaerazione.