

SECURITE: Veuillez lire attentivement cette notice de montage et de mise en marche avant d'utiliser ce dispositif, à fin d'éviter des accidents et des dégâts à l'installation provoqués par un emploi impropre du produit. Veuillez garder ce manuel pour des consultations futures.

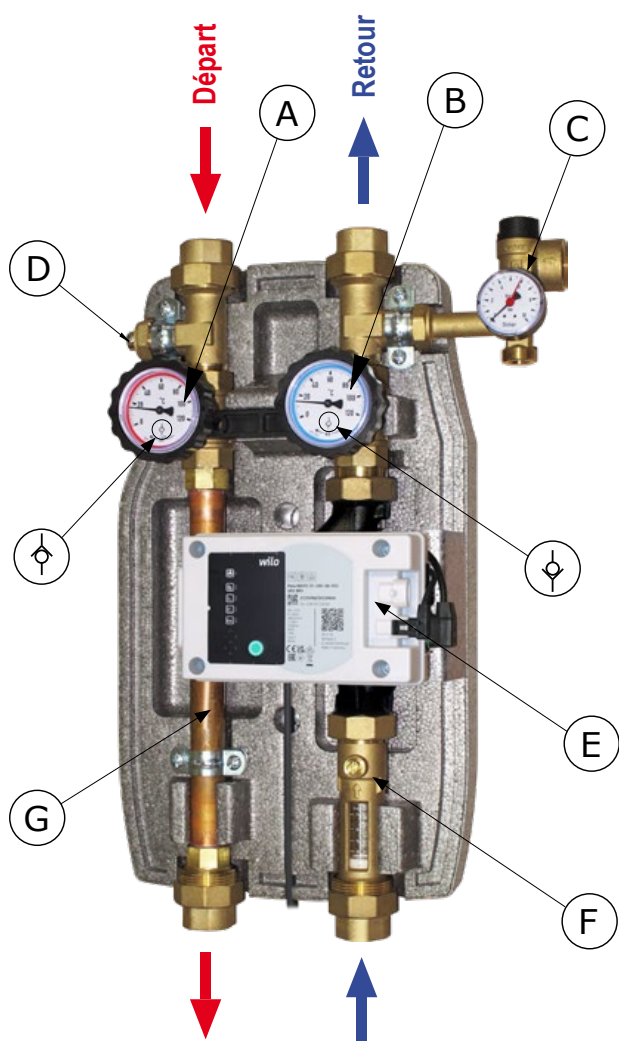

DIMENSIONS

Coque isolation EPP: Ouverture latérale pour le groupe de sécurité. Une ouverture dédiée permet de lire le débit sans retirer le couvercle. Dimensions: 285x500x170 mm.

Une plaque métallique spéciale à l'arrière fixe l'unité à l'isolation et permet une installation facile à la fois sur le mur ou sur le ballon.

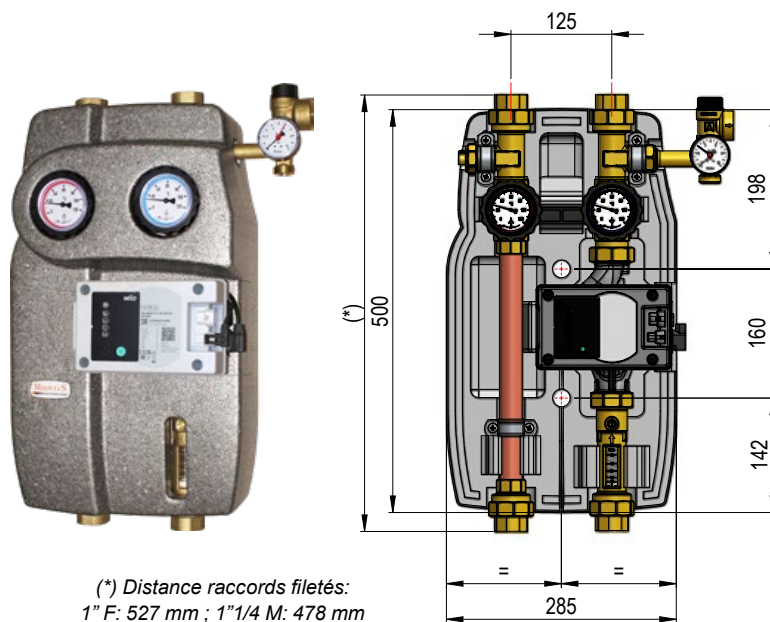

COMPOSANTS PRINCIPAUX

- A. Vanne à boisseau sphérique avec poignée thermomètre et clapet anti-thermosiphon 18 mbar qui peut être exclu. Thermomètre à anneau rouge intégré, plage 0-120°C.
- B. Vanne à boisseau sphérique avec poignée thermomètre et clapet anti-thermosiphon 18 mbar qui peut être exclu. Thermomètre à anneau bleu intégré, plage 0-120°C.
- C. Unité de sécurité 6 bar avec manomètre 0-10 bar avec raccordement au tuyau flexible du vase d'expansion (non inclus).
- D. Raccord en «T» avec doigt de gant pour sonde $\varnothing 6$ mm.
- E. Circulateur synchrone à haut rendement contrôlée par signal 0-10V.
- F. Débitmètre avec régulation de débit.
- G. Tuyau en cuivre sur le départ.

MAINTENANCE

Pour l'entretien ou le remplacement du circulateur, fermez la vanne à boisseau sphérique (B) et la tige de régulation (F) en tournant dans le sens des aiguilles d'une montre. Une fois le service terminé, ouvrez à nouveau les deux vannes à boisseau sphérique et rétablissez la pression de l'installation.

DECLARATION DE CONFORMITE / QUALITE

La gamme des modules hydrauliques solaires est faite en conformité avec le Système de Qualité certifié ISO 9001:2015, Icim / IqNet

STATION SOLAIRE S2 SOLAR 2 HAUT DEBIT

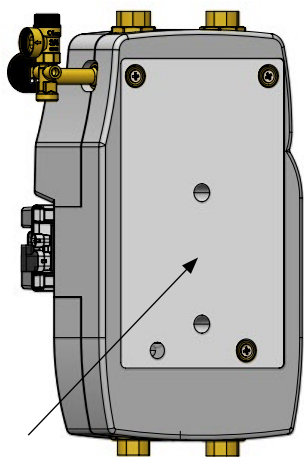

Plaqué métallique à l'arrière pour fixer la station sur le mur ou sur le ballon.

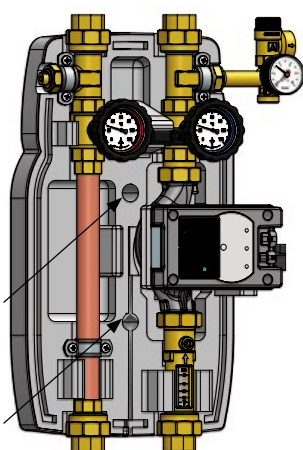

Trous de fixation $\varnothing 10$ sur la plaque à l'arrière.
Des passages sur l'isolation permettent une fixation sans avoir à démonter la station.

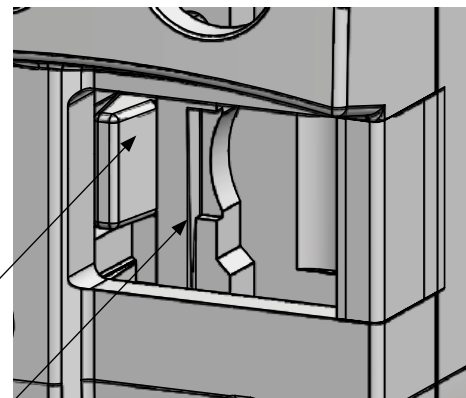

En raison de la température élevée du tuyau de départ, dans la coque d'isolation est prévu une paroi de séparation pour éviter le contact du tuyau avec les câbles de la pompe de circulation. De plus, les câbles doivent être placés dans la rainure spéciale à la base de la coque d'isolation.

CARACTÉRISTIQUES TECHNIQUES

PN 10. Température constante 120°C;
(température courte durée:
160°C pendant 20 s).

Fluides de travail:
eau (glycole max 50%)

MATÉRIAUX

- Raccords et composants: alliage de cuivre CW617N
- Isolation: PPE
- Joints plats: peroxyde EPDM

DOMAINE D'UTILISATION

Pour une puissance jusqu'à 100 kW

DIMENSIONS

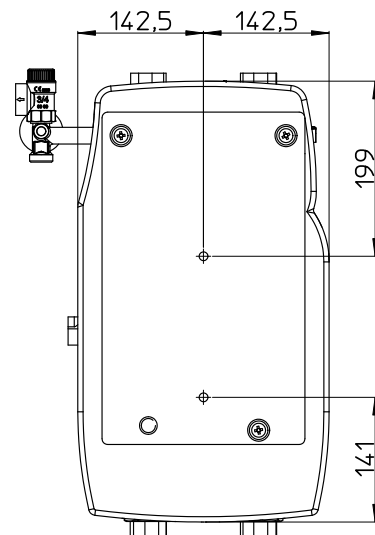
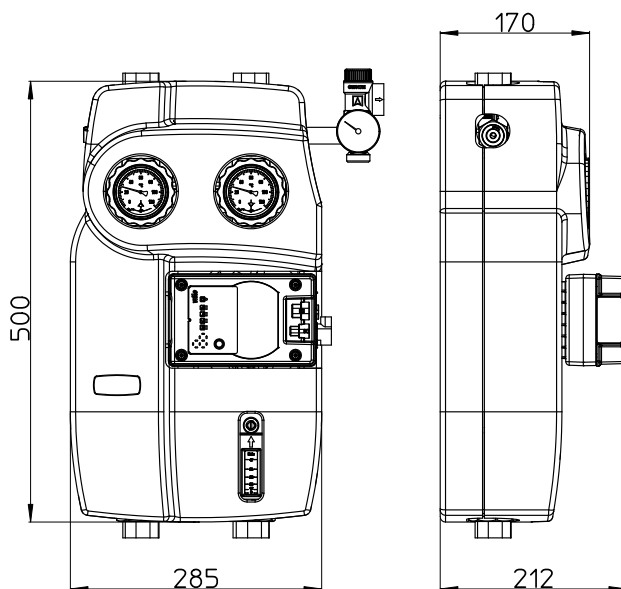
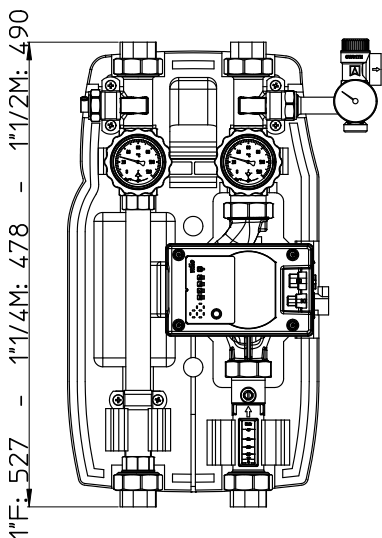
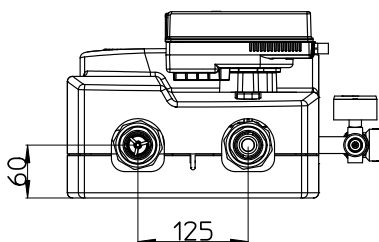

STATION SOLAIRE S2 SOLAR 2 HAUT DEBIT

CIRCULATEUR



Le circulateur synchrone Wilo Para Maxo nécessite la présence d'une régulation avec signal PWM ou 0-10V.

Le circulateur synchrone Stratos Para est une pompe à haut rendement et la régulation de la vitesse est fait par un signal PWM ou 0-10V. Il est donc essentiel d'utiliser un régulateur solaire approprié.

Ce modèle de circulateur contrôle automatiquement le débit: il n'est donc pas nécessaire de le régler manuellement. **Il est recommandé de garder le débitmètre complètement ouvert.**

Longueur	Connexion	Type de contrôle à utiliser	Puiss. absorbée	I max	PN	Température	Alimentation	EEl
180 mm	2"	PWM / 0-10V	5-128 W	0,91 A	PN10	-10 ÷ 110°C	230 VAC, 50/60 Hz	< 0.20

COURBES CARACTÉRISTIQUES DE LA STATION SOLAIRE ET DU CIRCULATEUR SYNCHRONE

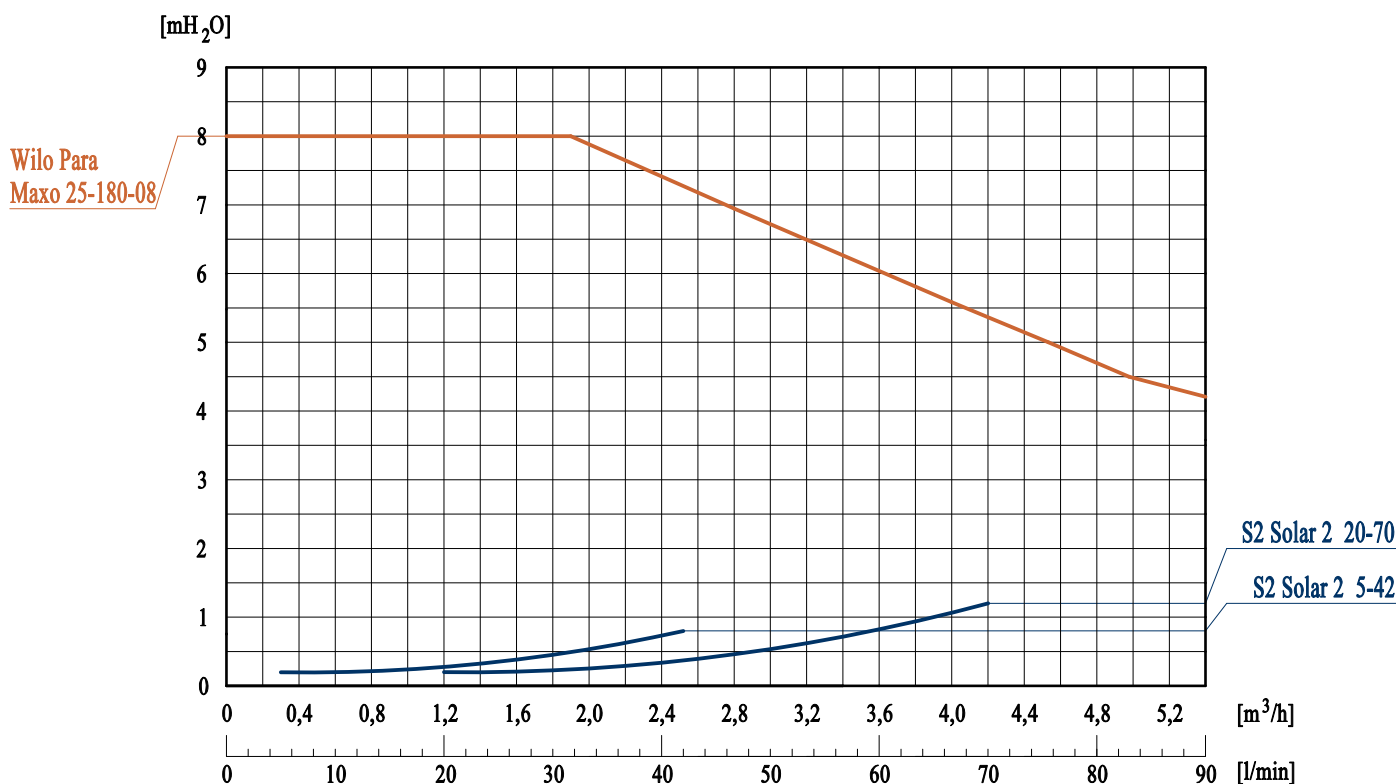

ATTENTION

CONNEXION ÉLECTRIQUE

**Branchement au réseau électrique: Tension: 230 VAC ± 10%.
Effectuer les raccordements électriques uniquement par un électricien en respectant les réglementations locales en vigueur. Le type de courant et la tension doivent correspondre aux indications indiquées sur la plaque signalétique du circulateur.**



SÉCURITÉ: Les températures atteintes par le fluide peuvent être suffisamment élevées pour provoquer des échaudures et des brûlures. La station solaire doit être installée par un installateur qualifié. Après l'installation, vérifier l'étanchéité des connexions pour éviter les fuites pendant le fonctionnement.

STATION SOLAIRE S2 SOLAR 2 HAUT DEBIT

COMPOSANTS ET FONCTIONNEMENT

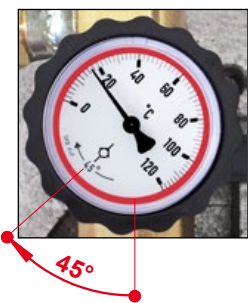

CAR 18 mbar

Clapet anti-retour solaire 10 mbar intégré dans la vanne à boisseau sphérique, tant à la livraison qu'au retour. Il garantit l'étanchéité et les faibles pertes de charge. Pour exclure le clapet anti-retour, par exemple en cas de rinçage du système, tournez la poignée de 45° dans le sens des aiguilles d'une montre.



Unité de sécurité

L'unité de sécurité, approuvée CE et TÜV, protège l'installation des surpressions. Il est calibré à 6 bar. Au-delà de ce seuil le groupe intervient. Il est également équipé d'un manomètre ø50 mm 0-10 bar et d'une connexion au vase d'expansion au moyen d'un kit flexible 3/4" (en option).



Débitmètre et régulateur de débit

Le débitmètre permet de lire le débit ainsi que de remplir facilement l'installation solaire. Le débit est mesuré et indiqué par le curseur coulissant. Deux débitmètres sont disponibles avec différents intervalles de mesure: 5-42 L/min et 20-70 L/min. Le débitmètre, et donc la station solaire, ne doivent être montés que verticalement.



Unité de sécurité: La sortie de purge est marquée par une flèche sur le corps de la vanne. Installez un tuyau de purge de sorte que le liquide évacué ne puisse causer ni blessures ni dommages matériels.

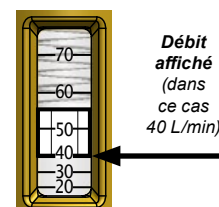

Le débit est indiqué en prenant comme référence le bord inférieur du curseur coulissant.

La vanne à boisseau sphérique intégré permet également un réglage fin du débit du système. Cependant, il est recommandé et préférable d'ajuster le débit en agissant sur les paramètres de fonctionnement du circulateur synchrone à haut rendement.

REPLISSAGE DU SYSTÈME - Vanne à boisseau sphérique de remplissage et de rinçage de l'installation (en option)

ATTENTION: vanne à boisseau sphérique de remplissage/rinçage (en option) à raccorder sur place sur le retour avant la station solaire.

1. Vérifiez les connexions au circuit et au vase d'expansion;
2. Assurez-vous que les robinets à tournant sphérique (A), (B) et (F) sont ouverts;

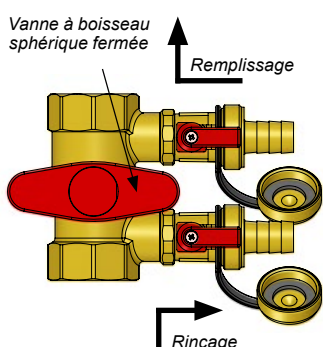

3. Retirez les bouchons des vannes latérales et connectez les raccords de tuyaux en les connectant au dispositif de remplissage du système;
4. Fermez la vanne à boisseau sphérique du débitmètre et ouvrez les vannes latérales de remplissage et de rinçage;
5. Remplissez le système jusqu'à un niveau de pression défini par le projet;

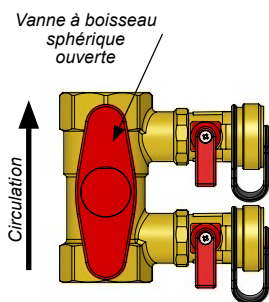

6. Fermer les vannes latérales, retirer les raccords de tuyaux et revisser les bouchons;
7. Pour éviter toute ouverture accidentelle des vannes latérales, il est conseillé de verrouiller les leviers en position fermée comme illustré à la droite;
8. Rouvrez la vanne à boisseau sphérique du débitmètre;

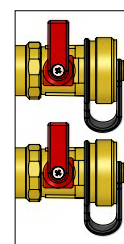

Blocage du remplissage/rinçage: dévisser la vis de fixation, retirez le levier et placez il le tourne à nouveau de 180°.

9. Démarrez le circulateur et vérifiez qu'il n'y a pas de fuites au niveau des connexions;
10. Après quelques minutes de circulation, désaérez le circuit;
11. Ajuster le débit du circuit, de préférence en agissant sur les paramètres du circulateur synchrone à haut rendement, ou effectuer le réglage en agissant sur la vanne à boisseau sphérique du débitmètre, jusqu'à ce que le débit souhaité soit lu sur l'indicateur;
12. Après quelques heures de fonctionnement, vérifier à nouveau la pression du système, l'étanchéité des connexions et répéter la désaération.