

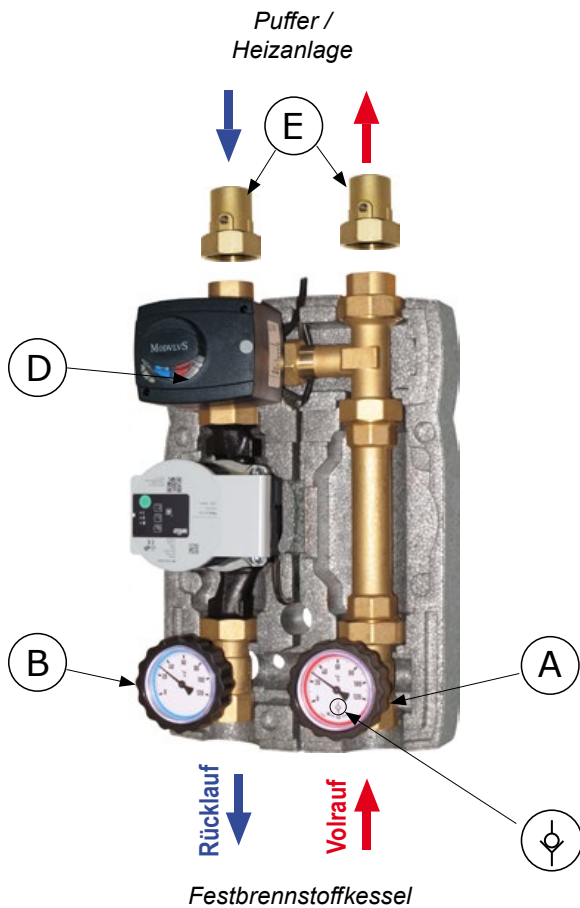

## Montageanleitung



**Bemerkung:** dargestellte Gruppe mit Voltrauf rechts

### ABMESSUNGEN

**Dämmhülle in EPP:** Die Isolierung verfügt über einen zentralen Einsatz für die Umwälzpumpe mit Anpassung für die Durchführung der Pumpenkabel nach oben oder unten. **Abmessungen:** 250x380x170mm.

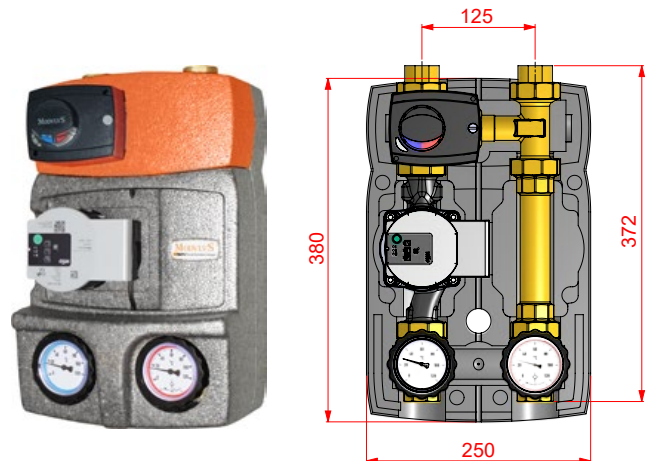

### RÜCKSCHLAGVENTIL 20 mbar

Rückschlagventil befindet sich im Voltrauf-Kugelhahn (A), um Naturumlauf (Wärmestromrückfluss) zu vermeiden. Um das Rücklaufventil auszuschließen, zum Beispiel beim Entleeren der Anlage, den Drehknopf im Uhrzeigersinn um 45° drehen.



### WARTUNG

Es wird empfohlen, 2 optionale Kugelhähne (E) vor der Heizkreisgruppe zu montieren, um eine leichte Wartung bzw. einen leichten Austausch von Teilen zu ermöglichen. In diesem Fall, die drei Kugelhähne (A), (B) und (E) müssen geschlossen werden, bei Drehen im Uhrzeigersinn die entsprechenden Betätigungen. Die zwei Kugelhähne nach Wartung wieder öffnen und die Anlage erneut unter Druck setzen.

### TECHNISCHE MERKMALE

PN 10. Höchsttemperatur 110°C (Ohne Pumpe).  
Verbindungen: 1" IG.

### STELLMOTOR

3-Punkt-Stellmotor für Mischventil, bidirektional, gedreht montierbar mit Endschaltern für einen Stellwinkel von 90°. 2 min, Drehmoment: 5 Nm. Spannungsversorgung 230 V. IP42. **Ein separat elektronischer Regler im System nötig ist.**

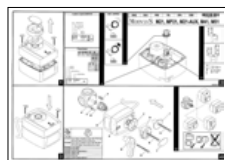

Lesen Sie sorgfältig die Anleitung zum Servomotor, die im Lieferumfang dieses Handbuchs enthalten ist.



Lassen Sie die elektrischen Anschlüsse nur von einem Elektriker gemäß den geltenden örtlichen Vorschriften herstellen.

# M2 MIX3 CS M21 GRUPPEN MIT KONDENSATIONSSCHUTZ - DN25 SERIE

## VOR- UND RÜCKLAUFSTRANG KÖNNEN EINFACH GETAUSCHT WERDEN. VORLAUF LINKS.

Alle M2 MIX3 CS Heizkreisgruppen erlauben es, den Vor- und Rücklaufstrang zu tauschen. Montageanleitung für Umbau.

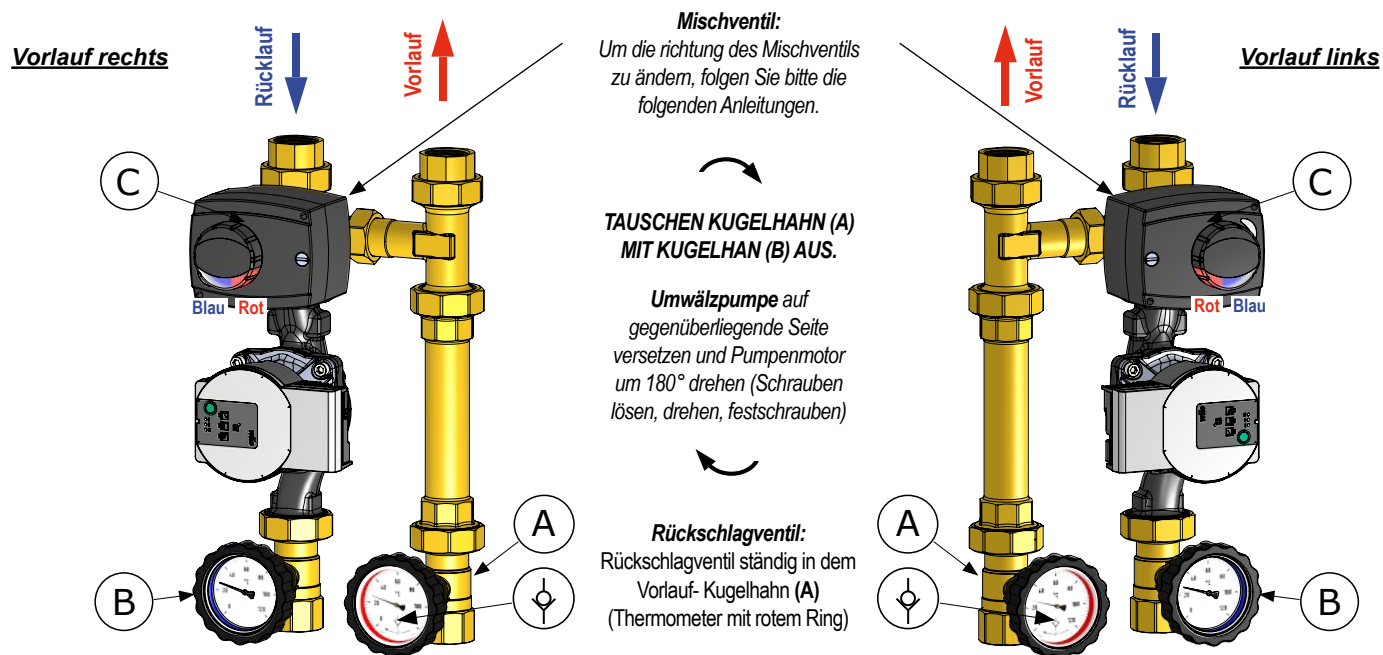

(A) Kugelhahn mit Rückschlagventil beim Vorlauf (Thermometer mit rotem Ring)

(B) Kugelhahn beim Rücklauf (Thermometer mit blauem Ring)

## TAUSCHEN DES MISCHVENTILS VON VOR- ZUM RÜCKLAUFSTRANG

**Tauschen von der Vor- und Rücklaufstrange.** Gehen Sie wie folgt:

1. Nemen Sie die Stellmotor weg.
2. Entfernen die Schrauben, die die beide Deckel festhalten. Ziehen Sie die Elemente heraus, wie in Abb. unten.
3. Bauen sie wieder das Ventil ein, aber wechseln Sie die Position der Elemente und stellen Sie die Fuge (A) und (B) genau eine auf die andere. Schrauben Sie wieder die Schraube auf die Deckel fest.
4. Den Griff der Anzeige in der richtigen Position der Skala anbringen und zwar auf Bezeichnung "VL links" bei Vorlauf links und auf Bezeichnung "VL rechts" bei Vorlauf rechts.
5. Den Stellmotor wieder zusammenbauen.
6. Stellen Sie den Rücklauf-Temperaturfühler auf dem kalten Strang.

### Vorlauf rechts

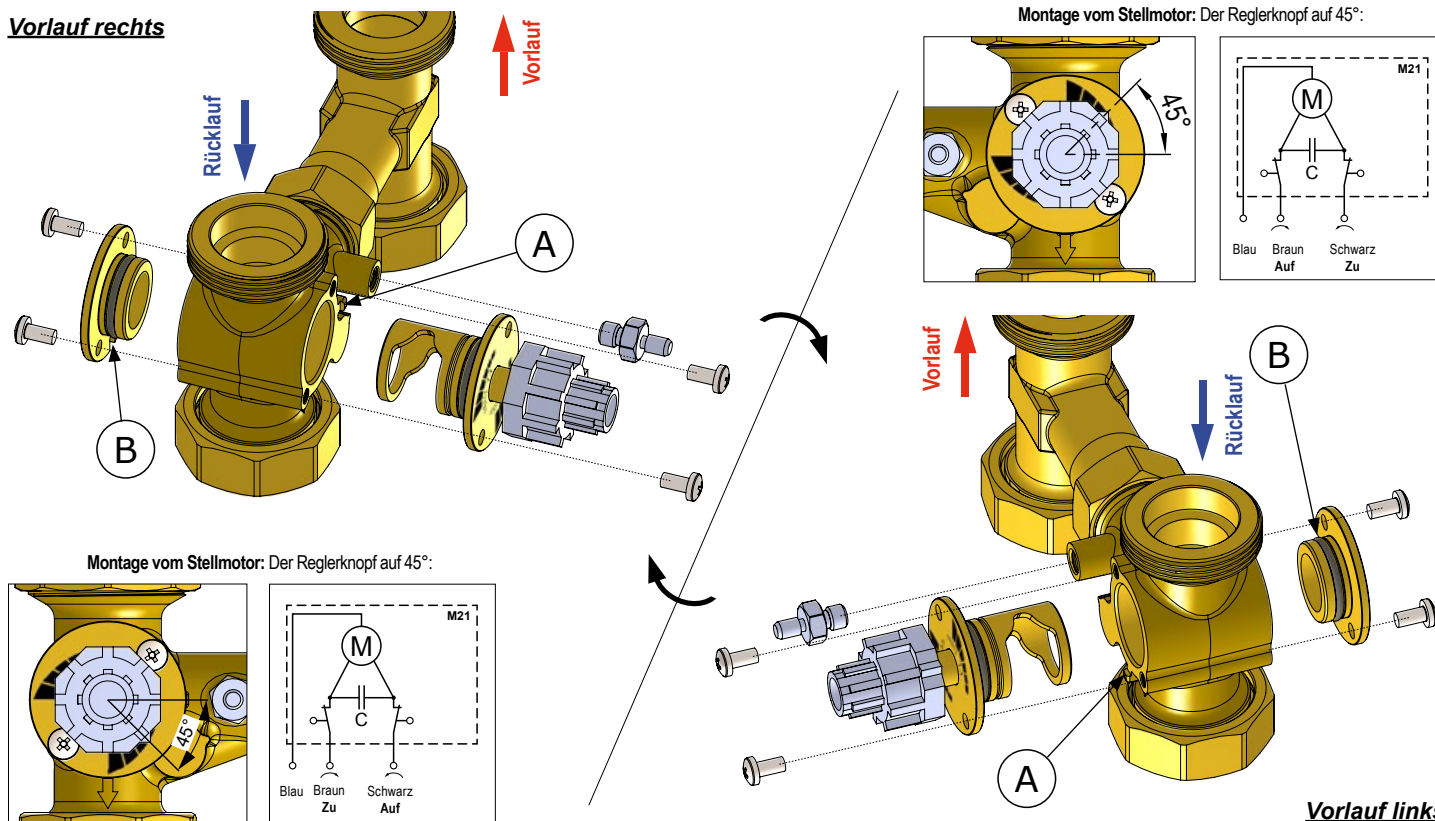

**Vorlauf links**